

ANPASSUNG DES MOTORTRETLAGERS

1. Entfernen sie die Motorhalterung am Zylinderkopf, so dass der Motor nur noch durch die untere Schraube befestigt ist.
2. Lösen sie die Schraube M8x120 am Rahmen (nicht heraus nehmen)

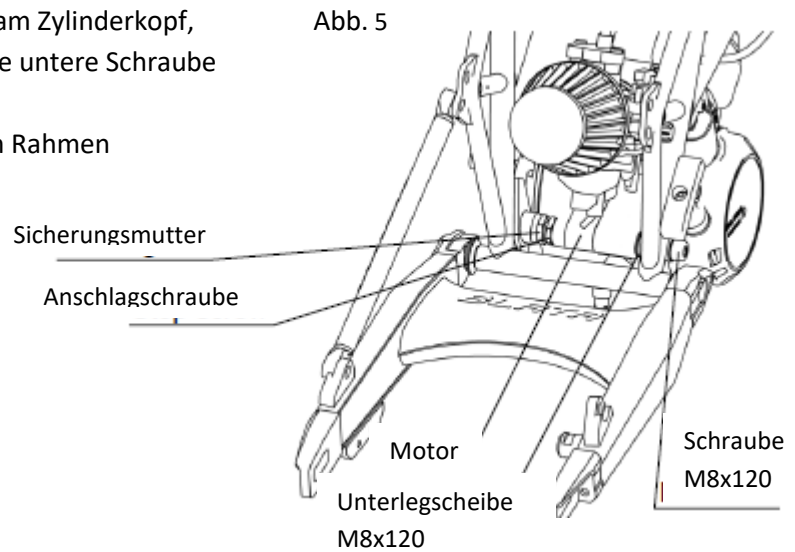

3. Drehen sie den Motor über die Schraube so tief wie möglich. So schaffen sie Platz um mit Gabel- Schlüsseln zu arbeiten, Bild 6. Lösen sie die Sicherungsmutter und die Anschlagschraube.

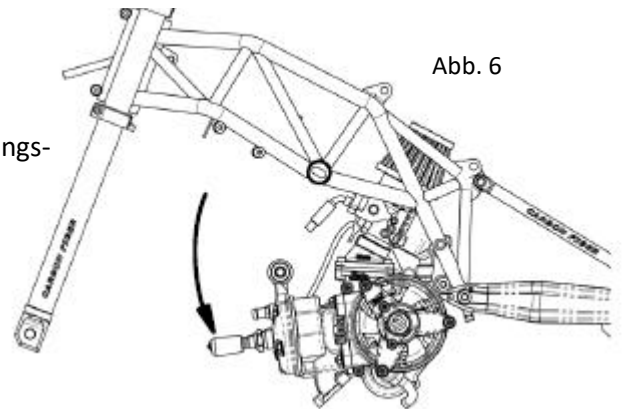

4. Benutzen sie den Schlüsselsatz 269.440.00, um die Muttern zu lösen. Stecken sie die beiden Schlüssel auf die Muttern und drehen sie den rechten Schlüssel nach unten und dann den rechten nach oben.

5. Drehen sie den Motor zurück in die Ausgangsposition und befestigen sie die Klammer am Zylinderkopf
6. Ziehen sie die Schraube M8x120 am Motorbuchenlager an.

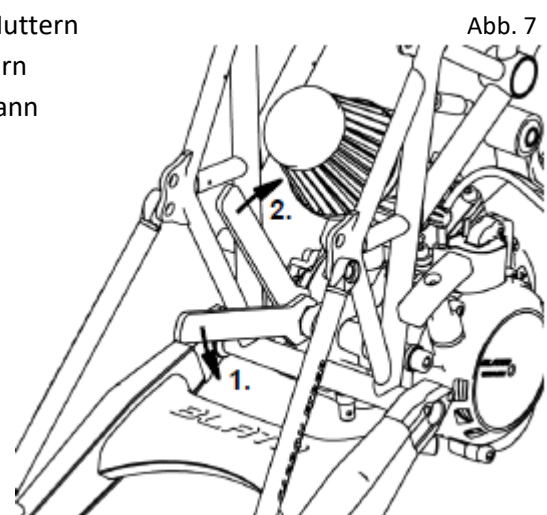

Die oben beschriebene Justierung des Motors sollte nach jedem Ausbau oder Ersatz des Motors durchgeführt werden. Zur Sicherung der Anschlagschraube, der Sicherungsmutter und der anderen Schrauben empfehlen wir Schraubensicherung zu verwenden.